

1 2 3 4 5 6

A

B

C

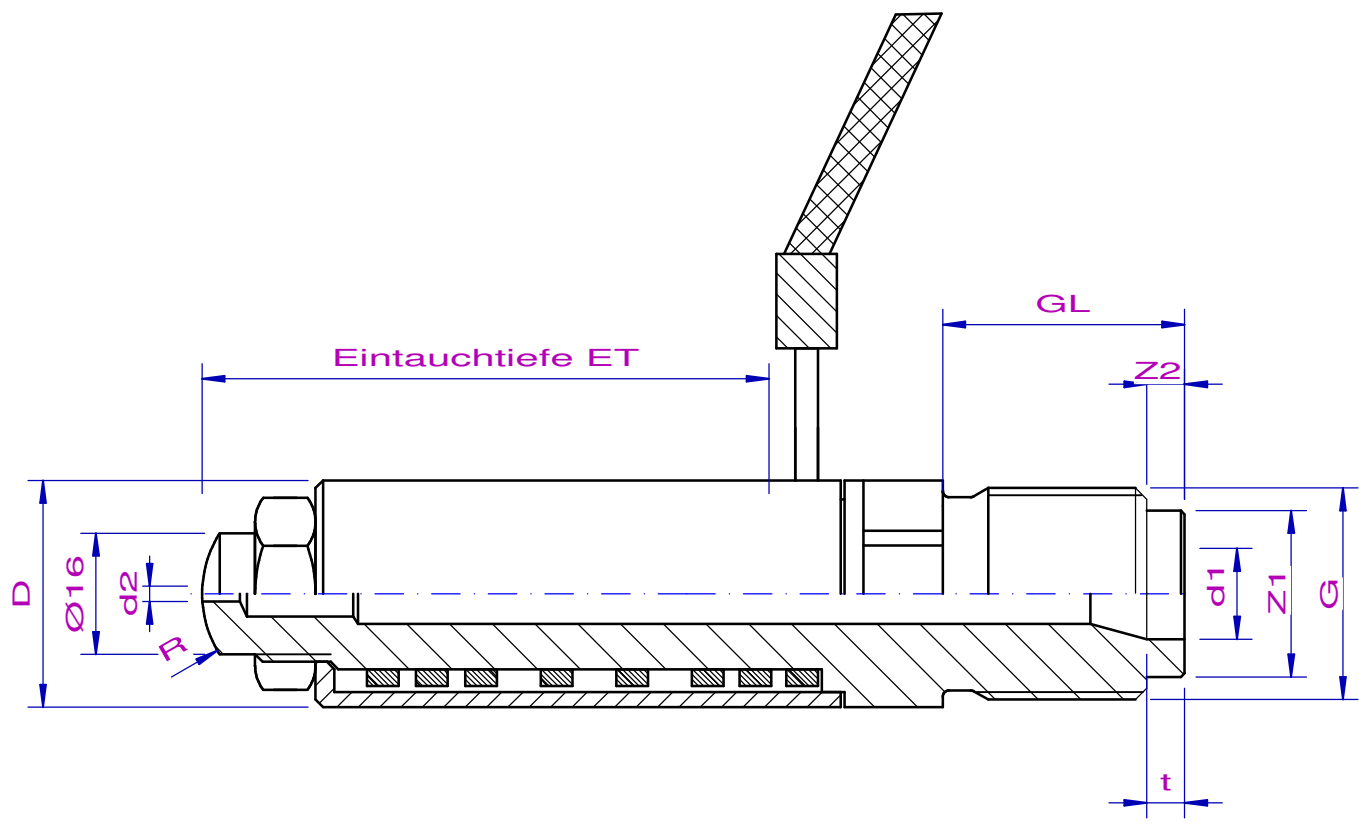

D / ET

- Ø20 mit ET 72mm
- Ø25 mit ET 75mm
- Ø30 mit ET 75mm

Anschlußgewinde G	
Gewindelänge GL	
Zentrierdurchmesser Z1	
Zentrierlänge Z2	
Anschlußdurchmesser d1	
Passungstiefe t	
Düsenradius R	
Düsenbohrung d2	

Maschinenhersteller : _____

Maschinenbezeichnung : _____

5			Gez.
4			Bär
3			Datum
2			22.08.2017
1			Maßstab
Index	Änderung	Datum	1:1

Benennung
Maßblatt für beheizte Düse EN38

Nehlep & Schmidt GmbH

Nehlep & Schmidt GmbH

Zeichnungsnummer